



DRIVING DIGITAL
TRANSFORMATION

SAP

BY

ORBIS





ONE STOP SHOPPING BY ORBIS

Die **Beratung von SAP-Lösungen** ist bereits seit über 35 Jahren Teil der ORBIS DNA. Wir kombinieren die Expertise aus unserer **langjährigen SAP-Partnerschaft** mit unserem **stetig wachsenden Portfolio** und decken somit nahezu alle SAP-Lösungen ab.

Unsere Stärke liegt in der **ganzheitlichen Digitalisierung und Automatisierung** von Geschäftsprozessen. Damit unterstützen wir unsere Kunden langfristig beim Ausbau ihrer Wettbewerbsstärke entlang der **vier Kernprozesse**:

- **RECRUIT TO RETIRE**
- **LEAD TO CASH**
- **SOURCE TO PAY**
- **DESIGN TO OPERATE**

Unsere **eigenen integrierten Solutions**, entwickelt unter den Grundsätzen *Innovation, Integration* und *Effizienz*, ergänzen die SAP-Technologien und verhelfen Ihnen zu einem **vollständigen, digitalen Unternehmen**.

WIR SIND MEHR ALS BERATER – ORBIS IST IHR DIGITALER WEGBEGLEITER!

SAP BY ORBIS

SAP BY ORBIS



Durchgängige
End-to-End
Prozessberatung

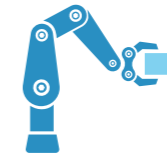

Über 35 Jahre
umfangreiche
Branchenexpertise



Vollständig in
SAP-integrierte
Lösungen & Add-ons



2000+ Kunden-
projekte bei mehr
als 500 Kunden



Internationale
Projektarbeit -
Standorte weltweit



RISE with SAP
Expertise &
GROW with SAP Partner



Unsere SAP by ORBIS Facts finden Sie auch auf einen Blick in
unserem Profil-Video

SAP S/4 HANA

TRANSFORMIEREN SIE IHRE GESCHÄFTS- PROZESSE AM PULS DER ZEIT

 **RISE with SAP**
S/4HANA Private Cloud

 **GROW with SAP**
S/4HANA Public Cloud

Tailored-to-fit Cloud ERP, das sich an die **individuelle** Transformation Ihres Unternehmens anpasst.

- Hoher Grad an Individualisierung
- Bereitstellung von sicheren, leistungsstarken und zuverlässigen Cloud-Services in eigenem Rechenzentrum

Sie verwenden bereits eine SAP-Lösung und möchten Ihr ERP auf ein neues Level heben? Sie möchten bestehende Prozesse mitnehmen und Ihr ERP in der Cloud individualisieren?

Dann ist **RISE with SAP** die Wahl für Sie!

Ready-to-run Cloud ERP mit den neusten industriespezifischen **Best Practices** und kontinuierlichen Innovationen

- Hoher Grad an Standardisierung
- Sofort einsatzbereites Cloud ERP mit stetigen Innovationen durch neue Releases

Sie haben noch kein ERP im Einsatz oder möchten auf SAP umsteigen? Sie interessieren sich für standardisierte Prozesse und möchten das System durch den Einsatz von Best Practices in der Public Cloud sofort einsetzen?

Dann ist **GROW with SAP** die Wahl für Sie!

RISE WITH SAP | Driving Business Innovation Together

GROW WITH SAP | Partner



Ihre digitale Transformation ist so **einzigartig** wie Sie. Wir bringen Sie auf Ihrem Weg sicher voran!
Ob On-Premise oder Cloud, wir begleiten Sie bei Ihrer individuellen **Transformation!**

„Im Rahmen unserer Digitalisierungsstrategie haben wir den Umstieg auf SAP S/4HANA mit tatkräftiger Unterstützung und Beratung durch ORBIS und des Lean-Conversion-Ansatzes zügig, sicher und unter Budget vollzogen.“

Leiter IT, Roth Services GmbH

Roth

SAP BTP

STEIGERN SIE INNOVATION UND INDIVIDUALITÄT IN IHREM UNTERNEHMEN!

ANWENDUNGSENTWICKLUNG & -AUTOMATISIERUNG

Ihre bestehende SAP-Systemlandschaft in einer intuitiven, einheitlichen Entwicklungsumgebung erweitern ohne Insellösungen zu schaffen? Mit der SAP BTP und den integrierten **Low-Code** sowie **Pro-Code-Tools** kein Problem! Zusätzliche SAP **Build Prozess Automatisierungen** verhelfen Ihrem Unternehmen zu mehr Effizienz.

INTEGRATION

Mit der **Integration Suite** der BTP stehen Ihnen eine breite Palette von **Konnektoren, Ad-aptern** und **APIs** zur Verfügung. Damit können Applikationen, Daten und Prozesse (sowohl in der Cloud, zu On-Premise- als auch zu Dritt-anbieterlandschaften) im Unternehmen nahtlos vereint werden.

DATEN & ANALYSEN

Der Bereich Daten & Analysen bietet leistungsstarke Tools und Funktionen, um Daten effektiv zu verwalten, zu analysieren und zu nutzen. Die **BTP Data & Analytics Services** umfassen Lösungen für die Datenintegration, -analyse, -visualisierung und -berichterstattung und verhelfen Ihnen zu besseren Entscheidungen!

ERWEITERTE PLANUNG UND ANALYSE

Steigern Sie die Effizienz Ihrer Unternehmensplanung mit **SAP Integrated Business Planning (SAP IBP)** und **SAP xP&A**. Integrierte Funktionen bieten präzise Prognosen, strategische Entscheidungen und datengetriebenen Erfolg. Steigern Sie die Agilität Ihrer Prozesse und erreichen Sie Spitzenleistungen.

KÜNSTLICHE INTELLIGENZ

SAP Business AI integriert KI in SAP-Lösungen, automatisiert Geschäftsprozesse und ermöglicht datenbasierte Entscheidungen. Sie profitieren von **effizienteren Abläufen**, präziseren Analysen und **optimierten Geschäftsergebnissen** durch die intelligente Nutzung von Daten.



In einer Welt voller komplexer IT-Landschaften, vielfältiger Anwendungen und uneinheitlicher Datenquellen stehen Unternehmen vor enormen Herausforderungen. Die Lösung? Die **SAP Business Technology Platform (SAP BTP)** - eine Schlüsselkomponente für **flexibles Handeln** und **nachhaltiges Wachstum** in Zeiten rascher digitaler Innovation.

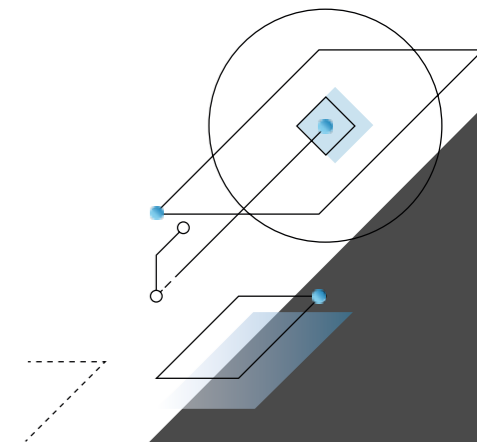



UNLOCKING THE POWER OF SAP BUSINESS AI

Sei es die Automatisierung und Durchführung einfacher Aufgaben oder die Identifizierung von Prozessverbesserungen und -optimierungen:

SAP Business AI ist relevant, zuverlässig und verantwortungsbewusst und liefert Ihnen echte Geschäftsergebnisse! Realisieren Sie mit Hilfe von KI intelligente Geschäftsprozesse, um Ihr intelligentes, nachhaltiges Unternehmen zu verwirklichen.

JOULE - DER KI-ASSISTENT FÜR IHR UNTERNEHMEN

Joule - der KI-Copilot der SAP - ist ein generativer KI-Assistent, der Ihnen in vielen SAP-Anwendungen Unterstützung bietet und Ihre Arbeit revolutioniert. Joule ist in das Cloud-Portfolio von SAP eingebettet.

Profitieren Sie von:

- schnellerer Arbeit durch beschleunigte Prozesse
- intelligenteren Einblicken auf Abruf
- besseren Geschäftsergebnissen durch das einfache Generieren von Inhalten
- der vollen Kontrolle über die Entscheidungsfindung und den Schutz Ihrer Daten in einer sicheren Umgebung

AI FOUNDATION INNERHALB DER SAP BTP

SAP bietet mit AI Foundation ein All-in-One-KI-Toolkit an, mit dem spezifische Anforderungen mit der **SAP BTP** als Plattform für die Erweiterung der Funktionalität für SAP-Geschäftsprozesse genutzt werden kann. Darunter finden Sie einsatzbereite cloudbasierte KI-Services, generatives KI-Management, KI-Workload-Management, Tools für Geschäftsdaten sowie Zugriff auf Foundation-Modelle.

SAP forciert aber auch Ecosystem-Partnerschaften und Integrationen zu weiteren großen AI-Marktplayern, um seinen Kunden den bestmöglichen Nutzen zu liefern.

EINGEBETTETE KI-FUNKTIONEN IM SAP-PORTFOLIO

SAP hat eine breite Palette von KI-gestützten Szenarien eingeführt, die in Kerngeschäftsprozessen integriert sind wie z.B. **Finanzwesen, Supply Chain, Beschaffung, Marketing, Vertrieb, Service, Personalwesen und IT.**



AI is everywhere – Künstliche Intelligenz wird in Zukunft jeden Bereich Ihres Unternehmens betreffen. Sie wird die **Geschäftsprozesse** grundlegend **revolutionieren**, einen ausschlaggebenden **Wettbewerbsfaktor** bringen und kann auch zu einer beeindruckenden **Produktivitätssteigerung** und **Kostensenkung** führen.

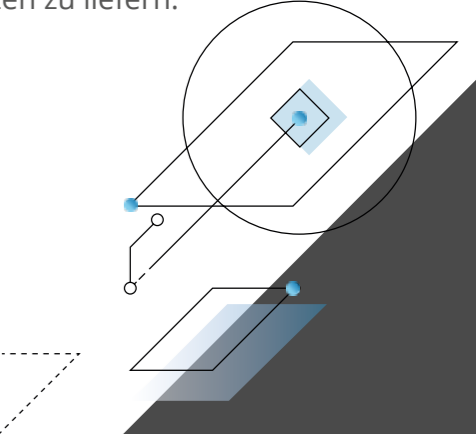



CUSTOMER EXPERIENCE – THE EASY WAY

MARKETING

Personalisierung, Timing und Relevanz spielen im Marketing eine zentrale Rolle. Welcher Kunde reagiert worauf? Haben Sie mit **SAP Emarsys Customer Engagement** und der **SAP Customer Data Platform** immer im Blick, was Ihre Zielgruppe gerade interessiert! Mit unserer Training- & Eventmanagement-Lösung **ORBIS TEM**, die sich nahtlos in die bestehende CX-Systemlandschaft integrieren lässt, bereichern Sie zudem Ihre 360-Grad-Kundensicht um eventbezogene Daten!

COMMERCE

Trotz komplexer B2B-Verkaufsprozesse wollen Kunden mühelose und personalisierte Einkaufserlebnisse über alle Kanäle. Die **SAP Commerce Cloud** bietet genau das – eine **zentrale E-Commerce-Plattform**, die skalierbar und intelligent ist. Mit Funktionen wie **Ersatzteilmanagement**, **Self-Service** und **Echtzeit-Verfügbarkeitsinformationen** wird sie zum nahtlos integrierten Kundenportal, das Kunden jederzeit einen schnellen Zugriff auf all ihre Transaktionen ermöglicht.

SALES

Moderner Vertrieb muss effizient und kunden nah agieren! Die **SAP Sales Cloud** liefert in Verbindung mit **SAP Configure Price Quote (CPQ)** und **SAP Intelligent Product Recommendation (IPR)** durch KI-Unterstützung entlang des gesamten Prozesses Vertriebsmitarbeitern intelligente Tools für effektives CRM. Mit schnellen und übersichtlichen Insights. So lässt sich nicht nur die Abschlussquote, sondern auch die Customer Experience verbessern.

SERVICE

Serviceanfragen von allen Seiten? Her damit! Wer auch immer eine Serviceanfrage bearbeitet: Alle **Kundendaten** stehen sofort zur Verfügung, sodass u. a. durch die Einbindung von KI schnell **die richtigen Antworten** auf alle Fragen gefunden werden können. Mit der **SAP Service Cloud**, dem **ORBIS Serviceportal** und dem **SAP Field Service Management** wickeln Sie alle Customer Service Prozesse digital, effizient und trotzdem kundenorientiert ab.



SAP Customer Experience: eine integrierte Lösung für Ihre Unternehmensbereiche. Sie wollen Ihren **Kunden Erlebnisse** bieten, die Sie erfolgreicher machen.

Wir sorgen dafür, dass es auch **einfach** wird.

„Mit der Lösung SAP Sales Cloud bringen wir mehr Transparenz und Effizienz in die Vertriebsprozesse, im Retail- wie auch im Industrie- und Automotive-Bereich. Sie bietet zugleich die nötige Flexibilität, um unsere komplexen individuellen Prozessanforderungen abzubilden.“

Steffen Kleissler, Regional Sales Manager Industry & TechTex, A&E Gütermann



INTEGRIEREN SIE IHRE PLANUNGS- AKTIVITÄTEN ENTLANG DER GESAMTEN WERTSCHÖPFUNGSKETTE

SUPPLY CHAIN PLANUNG MIT SAP IBP

Prozesstransparenz im gesamten Unternehmensnetzwerk, eine hohe Effizienz und Genauigkeit der Planung spielen in der Produktion eine große Rolle. **Demand- und Sales & Operations Planning** ist der Schlüssel zum Erfolg!

NACHFRAGEGESTEUERTE MATERIALBEDARFSPLANUNG

Mit zunehmender Digitalisierung wird die **Materialdisposition** besonders schwierig. Tauchen Sie ein in die neue Normalität bei der Planung von Materialbedarfen und steigern Sie maßgeblich Ihre Supply Chain Performance!

PRODUKTIONSFEINPLANUNG MIT SAP S/4HANA MANUFACTURING FOR PLANNING AND SCHEDULING

Verabschieden Sie sich von intransparenten und unrealistischen Abbildungen in der Fertigung. Erstellen Sie mit wenig Aufwand einen **machbaren Produktionsfeinplan** und reduzieren Sie damit Bestandskosten und erhöhen Sie die Liefertermintreue!

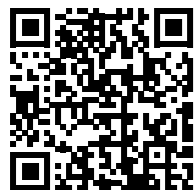

Sie möchten alle Unternehmensaktivitäten, von der Absatz- und Materialbedarfsplanung über die Produktionsplanung bis zum Versand an den Kunden, in einem **nahtlosen Prozess** abbilden? SAP SCM und ORBIS unterstützen Sie effizient bei der **Optimierung Ihrer Supply Chain!**

„Mit SAP IBP S&OP führen wir die Absatz- und Produktionsgrobplanung nun durchgängig IT-gestützt, schnell und effizient durch. Dies ist ein entscheidender Schritt in Richtung der Prozessdigitalisierung mithilfe der Cloud und der Optimierung der gesamten Supply Chain bei der Uelzena-Gruppe.“

Bernd Täger, Leiter Organisation / EDV, Uelzena





TREFFEN SIE IN ECHTZEIT DIE BESSEREN ENTSCHEIDUNGEN!

ANALYSEN IM GESAMTEN UNTERNEHMEN

Auf Basis von Business Intelligence, künstlicher Intelligenz und Machine Learning, ist es durch Business Analytics möglich, **vergangene und aktuelle Daten** zu analysieren sowie **zukünftige** Szenarien zu prognostizieren. Mit den Data Warehouse Lösungen **BW/4HANA** oder **Datasphere** können Sie Ihre Unternehmensdaten mühelos konsolidieren.

MODERNSTE REPORTINGS UND PLANUNGEN

Analysieren Sie mit der **SAP Analytics Cloud (SAC)** auf einer einheitlichen Oberfläche Ihre **Ist-Situation**, erstellen Sie **Ad-hoc-Reportings** und **Planungen**. Profitieren Sie damit von den bekannten Cloud-Funktionalitäten!

FUNDIERTE ENTSCHEIDUNGSFINDUNG

Sowohl das Management als auch Ihre Mitarbeiter haben durch die gewonnenen Daten immer die aktuellsten Informationen zur Hand und sind daher in der Lage in **Echtzeit fundierte Entscheidungen** zu treffen.

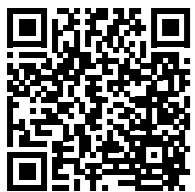

Datenmengen in Unternehmen wachsen rasant. Um fundierte Entscheidungen zu treffen, benötigen Sie **übersichtliche Daten in Echtzeit**. Mit **Business Analytics** gehören unübersichtliche Datenmengen der Vergangenheit an!

„Im Rahmen unserer jahrelangen strategischen Partnerschaft unterstützt uns ORBIS bei der Umsetzung und Weiterentwicklung unserer BI-Strategie hervorragend. Mit Prozess- und Projektberatung sowie Umsetzung der Lösungen mithilfe der Backendtechnologien BW/4HANA und Datasphere sowie den Frontendlösungen BPC-Planung, SAP Analytics Cloud und Business Objects bietet uns die Firma ORBIS ein breites Portfolio an Unterstützung.“

Christian Gieler, Manager IT BI&Analytics: Market & SelfService, ZF





GEMEINSAM DEFINIEREN WIR IHRE ROUTE ZUR INTELLIGENTEN FABRIK!

EFFIZIENTE & DIGITALE FERTIGUNGSPROZESSE

Effiziente Produktionsprozesse in der Cloud? Mit **SAP Digital Manufacturing (SAP DM)** realisieren Sie eine verbesserte Produktqualität, Flexibilität und Produktivität in Ihrer Fertigung!

Digitalisieren Sie Ihre Produktion mit **ORBIS MES** als SAP-basiertes Manufacturing Execution System.

- Übersichtliche Visualisierung von Shopfloor-Daten und Zugriff darauf überall und jederzeit
- Einfache Erweiterungskonzepte zur Realisierung kundenindividueller Anforderungen
- Ob **Cloud oder On-Premise**: Wir finden für Sie die beste Lösung zur Digitalisierung Ihrer Produktion!

REALISIERUNG VON INTEROPERABILITÄT AUF DEM SHOPFLOOR

Schaffen Sie mit uns interoperable Prozesse in Produktion und Logistik mit unserer Lösung **ORBIS Distributed Shopfloor Processing (ORBIS DSP)**.

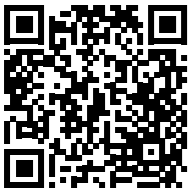

Sie haben SAP im Einsatz und wollen Ihre Produktionsprozesse effizienter gestalten? Dann ist ORBIS Ihr idealer Partner. Digitalisieren Sie Ihre **Produktion** mit **SAP Digital Manufacturing (DM)** oder **ORBIS MES** und realisieren Sie eine durchgängige Prozessintegration sowie die Steigerung der Effizienz in Ihrer Produktion und im gesamten Betrieb.

„Seit der Einführung von ORBIS MES haben sich Transparenz und Digitalisierungsgrad im Shopfloor deutlich erhöht, was uns eine weitere Prozessoptimierung in der Produktion ermöglicht und zugleich ein wichtiger Schritt auf dem Weg zur Smart Factory ist.“

Andreas Schäfer, Director Operations, Telegärtner Karl Gärtner GmbH



EFFIZIENTE LAGERVERWALTUNG UND OPTIMALE TRANSPORTABLÄUFE

GANZHEITLICHE PROZESSOPTIMIERUNG DER INTRALOGISTIK

Smarte Lagerverwaltung unter SAP S/4HANA: mit SAP EWM, SAP WM oder SAP Stock Room Management zu einer zukunftsfähigen Intralogistik.

SAP-basierte Prozessautomation mit ORBIS Logistics: Unsere in SAP-integrierten Logistics-Lösungen unterstützen Sie vom Wareneingang über die innerbetrieblichen Transportmöglichkeiten, sowie über die Kommissionierung bis hin zum Warenausgang.

OPTIMIERUNG DER TRANSPORTABWICKLUNG

Zukunftsfähige Aufstellung Ihrer Transportlogistik mit **SAP Transportation Management (SAP TM)** zur langfristigen Sicherung einer höheren Effizienz, besserer Kontrolle und Kosteneinsparungen.

SAP Yard Logistics für die optimale und effiziente Verwaltung Ihrer Yard-Prozesse.

SAP Business Network for Logistics als digitale Plattform zur Vernetzung aller beteiligten Akteure entlang der Supply Chain.



Automatisierung, Integration und **Optimierung von Lager- und Logistikprozessen:** ORBIS unterstützt Sie ganzheitlich bei der Digitalisierung Ihrer Logistik. Sei es bei der effizienten Lagerverwaltung – z. B. mit **SAP EWM** – oder der optimalen Abwicklung Ihrer Transporte.

„Die Attraktivität der Logistik-Apps von ORBIS hat sich aus dem Gesamtpaket ergeben, die das gesamte Spektrum logistischer Abläufe in SAP (MM, WM, EWM) abdecken inklusive globalem Support sowie dem Portfolio an Templates, deren Funktionen und Masken sich sehr einfach an lokale Anforderungen anpassen lassen.“

**Bernd Saubach, Efficiency Manager and Global Process Expert
Production & Logistics/WM, HOERBIGER**





SAP
HCM

ORBIS PEOPLE VEREINT EIN UMFASSENDES HR-LÖSUNGS- UND PRODUKTPORTFOLIO

HR-KERNFUNKTIONEN & GEHALTSABRECHNUNG

Leistungsfähiges HR-Informationssystem,
Zeitabrechnung und mehr – mit
SAP SuccessFactors und SAP HCM

SUPPORT

Laufende Betreuung Ihrer HR-Anwendungen
und Systeme

SAP CONCUR

Dienstreise-Prozess managen und
Auslagenerstattung digitalisieren

SUCCESSFACTORS TALENT

Lösungen für Recruiting, Onboarding,
Schulungen und Training, Leistungs-
management sowie Beurteilung,
Vergütung und mehr

DIE VORTEILE AUF EINEN BLICK:

- HR-Lösungen der SAP aus einer Hand mit einem Vertrag
- Zentrale Pflege aller relevanten Personalstammdaten
- Vereinfachung durch Automatisierung von Kernprozessen



Die ORBIS hat ihr Lösungsportfolio zum **SAP Human Capital Management (HCM)** erweitert. Das erfahrene Expertenteam der ORBIS People unterstützt Sie sowohl in den klassischen SAP HCM-Lösungen als auch in den zukunftsweisenden Cloud-Lösungen (SAP SuccessFactors, SAP Concur, SAP Enable Now) der SAP.

„SuccessFactors Story Reporting ist eine echte Bereicherung. Mit der Unterstützung von ORBIS People konnten wir unsere Recruitingprozesse transparenter darstellen. Datengestützte Entscheidungen erleichtern es, den operativen HR Mitarbeitenden aktiv einzugreifen und schenkt so Vertrauen im Tagesgeschäft.“

Catherine Stapelkamp, Manager Global Talent Acquisition & Global Mobility, VAILLANT Group

MANAGED SERVICES

IN UNSEREN HÄNDEN IST IHR SAP-BETRIEB SICHER!

SAP-BASIS- UND APPLICATIONS SERVICES

Mit unseren **SAP Basis Services** unterstützen wir Sie bei der **Wartung** und **Betriebsführung** für einen stabilen und effizienten SAP-Betrieb! Durch das aktive **Management** Ihrer **SAP-Applikationen** halten wir Ihnen den Rücken frei! Profitieren Sie mit uns von einer End-to-End Betreuung im 2nd/3rd Level Anwendersupport und einer Support Hotline bis zu 7 x 24!

SAP-HOSTING- UND CLOUD SERVICES

Wir unterstützen Sie bei der Konzeption und Migration von SAP-Betriebsumgebungen in die **MS Azure** – so paaren wir die Flexibilität und Effizienz eines Hyperscalers mit unseren verlässlichen Services für SAP-Sicherheit, Betrieb und Wartung. Auf Wunsch betreiben wir die SAP-Lösungen auch in der **Private Cloud** in unseren **eigenen Rechenzentren** in Hochsicherheitsgebäuden mit modernster Technik oder begleiten Sie auf dem Weg in **SAP Private Cloud** mit **RISE by ORBIS**.

SAP-SYSTEM SECURITY SERVICES

SAP Security sollte für Unternehmen und SAP-Kunden in jedem Fall Teil der **IT-Security-Strategie** sein, um das Risiko von Security Verletzungen signifikant zu reduzieren. Durch unsere **SAP Authorizations and Security Services** profitieren Sie von einem umfangreichen **Risiko- und Compliance-Management**, welches alle Ebenen und Prozesse umfasst und verknüpft. Steigern Sie mit uns die Sicherheit Ihrer SAP-Umgebung!

SERVICE MANAGEMENT INFRASTRUCTURE

Ein Service – **persönlich** und auf **Augenhöhe!** Unsere Servicemanager garantieren eine stets gleichbleibende Servicequalität und sind Ansprechpartner für alle Belange rund um unsere Managed Services. Vom umfassenden **Monitoring** und **Dokumentationen** aller Meldungen, zur Darstellung von **SLA's**, bis hin zum **monatlichen Servicebericht** und regelmäßigen **Review Meetings** – auf unseren Service ist Verlass!



Vom **Betrieb**, der **Überwachung** und **Absicherung** Ihrer SAP-Systeme über die Incident-Bearbeitung in allen SAP-Modulen bis hin zur **System- und Prozessoptimierung** – wir stehen an Ihrer Seite und unterstützen Sie ganzheitlich, damit Sie sich auf Ihr Kerngeschäft konzentrieren können!

„Bei der Planung der Migration unserer Systeme auf S/4HANA haben wir einen Dienstleister für einen managed SAP-Betrieb gesucht, der Erfahrung mit Migrationsprojekten hatte. Die Zusammenarbeit ist sehr kollegial, die Services skalierbar und auch in einem außergewöhnlichen Störfall, wie einem Cyberangriff auf unsere sonstigen Systeme wurde uns immer, selbst am Wochenende, schnell und kompetent geholfen.“

Marion Kühl, Leitung SAP VI&VA as a Service,
Gutenberg Rechenzentrum



SIGNAVIO

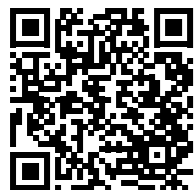

Sie suchen nach einer **smarten Lösung**, wie Sie Ihre Prozesse in den Mittelpunkt stellen und damit sukzessive Ihren Geschäftswert optimieren? Mit der **SAP Signavio Process Transformation Suite** managen Sie Ihre Prozesse easy – und holen das Beste aus Ihrem Unternehmen heraus.

BUSINESS PERFORMANCE IS PROCESS PERFORMANCE

PROZESS ANALYSE

Analysieren Sie Ihre Prozesse je nach gewünschter Tiefe und Intensität. Wo ist **Prozess Performance optimierbar**: Wo können Durchlaufzeiten reduziert werden? Wo muss die Automatisierungsrate erhöht werden? Welche Prozess-Schleifen können Sie sich sparen? Werden Sie so zum Value Detektiv und entfalten das **volle Prozess-Potenzial**.

PROZESS & JOURNEY MODELLIERUNG

Gestalten Sie Ihre Prozesse unter Berücksichtigung der **echten Prozess Performance** neu. Nutzen Sie Innovationsempfehlungen, simulieren Sie Prozessveränderungen vorab, für die richtigen Optimierungsentscheidungen. Denken Sie **User Experience** neu und treiben Sie prozessübergreifend Optimierungen – **Silodenken war gestern!**

PROZESS-GOVERNANCE MIT VALUE

Nehmen Sie der Governance den Schrecken und richten sie Ihre Prozesse gezielt auf **Geschäftswertgenerierung** aus. So behalten Sie die Kontrolle über Ihre Prozesse und fördern gleichzeitig die **stetige Prozess-Verbesserung im End-2-End Prozess** – ganz gleich ob mit gezieltem Workflow Management, Automatisierung oder einfach Verhaltensänderungen. **People & Process & Technology at it's best.**

Mit der **cloudbasierten SAP Signavio Process Transformation Suite** stehen Ihnen **viele Anwendungsfälle** offen – Umfang & Pace bestimmen Sie ganz flexibel:

- Bringen Sie Ihr **Business Process Management** auf die nächste Stufe
- Managen Sie Ihre **S/4HANA Transformation** effektiv und effizient mit dem **Digitalen Zwilling** - Brownpaper Workshops waren gestern!
- Verbessern Sie strategische Kennzahlen wie z.B. Ihr **Working Capital** über gezielte Verbesserungen in **Order-2-Cash** oder **Procure-2-Pay**

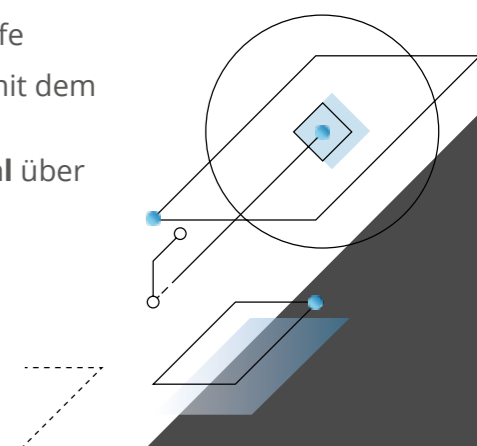



SAP BY ORBIS

- Unser Ziel ist nicht nur die Automatisierung von Geschäftsprozessen, sondern eine **konsequente Digitalisierung!**
- Unsere **langjährige Projekterfahrung** und **tiefgreifende Branchenkenntnisse** machen uns zum Game-Changer.
- Von Front- über Back-Office bis hin zur Produktion und Logistik – Wir bringen **automatisierte Prozesse und integrierte Systeme** in Ihre gesamte Wertschöpfungskette!
- Unsere SAP-Beratungskompetenz wird optimal durch eigene in **SAP-integrierte ORBIS Lösungen** ergänzt, wie z. B. ORBIS PCC zur smarten Produktkostenkalkulation.
- In Bezug auf die SAP-Beratung sind wir **top qualifiziert**. Dies unterstreicht unser aktueller Status im **SAP Competency Framework**, das Kundenergebnisse und Partnerkompetenzen bewertet.
- ORBIS ist Fokuspartner der **SAP Diamant-Initiative für Partner 2024**. Wir freuen uns sehr über die Anerkennung als Fokuspartner in folgenden Bereichen:

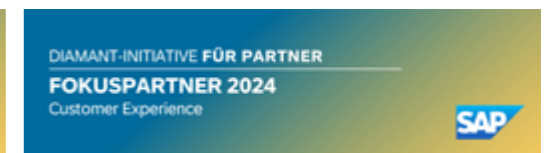



SAP BY ORBIS

DRIVING DIGITAL
TRANSFORMATION -
TOGETHER.

SPRECHEN SIE UNS GERNE AN

ORBIS SE
Nell-Breuning-Allee 3-5
D-66115 Saarbrücken
+49 681 9924-0
info@orbis.de